

covníkem na MŽP ČR je autorka tohoto sdělení.

Paralelně s účastí České republiky na přípravě mezinárodní Úmluvy i vlastního zákona o přístupu veřejnosti k informacím o životním prostředí, pracuje MŽP ČR na zpřístupnění svých dokumentů a informací o životním prostředí, především prostřednictvím Internetu. Připravuje se zcela nová domovská stránka MŽP ČR ([www.env.cz](http://www.env.cz)) s aktualizovanou strukturou, obsahem i grafickou podobou. Domovská stránka zpřístupňuje nejdůležitější dokumenty MŽP ČR, jakým je

např. výroční *Zpráva o stavu životního prostředí* pro vládu ČR, českoanglická *Statistická ročenka ČR*, regionální zprávy o stavu životního prostředí, výsledky monitoringu škodlivin v ovzduší apod. Prostřednictvím Internetu Ministerstvo životního prostředí ČR také informuje o všech typech výběrových řízení ministerstvem vyhlášených, o současné legislativě, mezinárodní spolupráci atd. Jakmile se podaří vyřešit personální problémy, uvede se do provozu informační středisko zřízené v budově MŽP ČR.

Marta Černá

## Informační stupně a směry v ČR

Určité informace již v minulosti patřily do kategorie tajné, resp. důvěrné. Z počátku se jednalo vesměs o strategické informace: armáda, finance, policie a pod. Postupem industrializace a vývojem civilizace mění se společenské uspořádání, hlavně po první světové válce. Nastává obrovská produkce informací, které je nutno dopravit k občanovi. Rozmach fotografického průmyslu, a pak kinematografie, polygrafie, televizního vysílání a v neposlední řadě revoluce v oblasti výpočetní techniky, vytvářejí obrovské možnosti šíření informací prostřednictvím slova a obrazu.

Již v druhé polovině 20. století, kdy se do popředí zájmu vládnoucích skupin vyspělých zemí dostává otázka ochrany a tvorby životního prostředí, je důležité pronikání informací k občanovi, základnímu stavebnímu kameni společnosti, jak z hlediska jeho nynějšího života, tak možnosti zachování přírodního bohatství nastupujícím generacím.

Specifickým vývojem procházely

po skončení druhé světové války země středoevropského socialistického tábora, mezi které patřila i Česká republika jako součást Československé republiky, pozdější federace.

Období budování tzv. rozvinuté socialistické společnosti probíhalo na úkor exploatace neobnovitelných zdrojů. Také nebyly dostatečně specifikovány limity znečišťujících látek v ovzduší, půdě, vodě apod., chránící životní prostředí před devastací. O některých místech, kde se permanentně překračovaly stávající limity, nebyla veřejnost dostatečně informována. Stát v tomto období převzal na sebe roli informátora o stavu životního prostředí a úplně zklamal.

Budování velkých průmyslových komplexů vystřídalo scelování zemědělských ploch do velkoplošných celků, včetně zvyšování výměry státních statků a zemědělských družstev, aby se naše podniky blížily sovětským kolchozům a sovchozům. Období 80. a 90. let je typické dotační politikou hornic-

kých regionů, i když mnohé provozy vykazovaly značný stupeň nerentability.

Množství informací a údajů směřujících k občanům v době budování socialismu odpovídalo zájmům vládnoucí politické strany a bylo tvrdě cenzurováno.

Určitý průlom nastal po r. 1989 změnou společenského zřízení na území tehdejší Československé socialistické republiky. Nástupem demokracie, která byla obnovena po 41 letech, začaly se otevírat všechny možné ventily informací, do té doby značně uzavřené. Každý člověk v této zemi měl větší nebo menší šanci napsat cokoli i v případě, že výrok nebyl ničím podložen. Veřejnost (občan) stála uprostřed toků informací a jen stěží se orientovala v pravdivosti toho či jiného výroku. Bylo nutné vytvořit ligislativní rámec pro naplnění proklamované ochrany přírody a zlepšování životního prostředí. Byl přijat např. zákon ČNR č. 17/1992 Sb. o životním prostředí, zákon ČNR č. 114/1992 Sb. o ochraně přírody a krajiny a jeho prováděcí vyhláška č. 395/1992, zákon ČNR č. 244/1992 Sb. o posuzování vlivů na životní prostředí a pod.

Rozpadem České a Slovenské federativní republiky 1. 1. 1993, které stálo nemalé finanční prostředky, se zájem o zvelebení životního prostředí v ČR pomalu dostává do ústraní.

### Jak se šíří informace a jaké jsou druhy informací o životním prostředí?

Tvorba informací o životním prostředí z hlediska časové náročnosti je velmi závislá od hloubky informace a jejího účelu. Čím je informace zpracovanější, tím vzrůstá její hodnota a využitelnost pro potřeby uživatelů. Stává se často, že sebestopracovanější informace strácí na hodnotě špatnou interpretací.

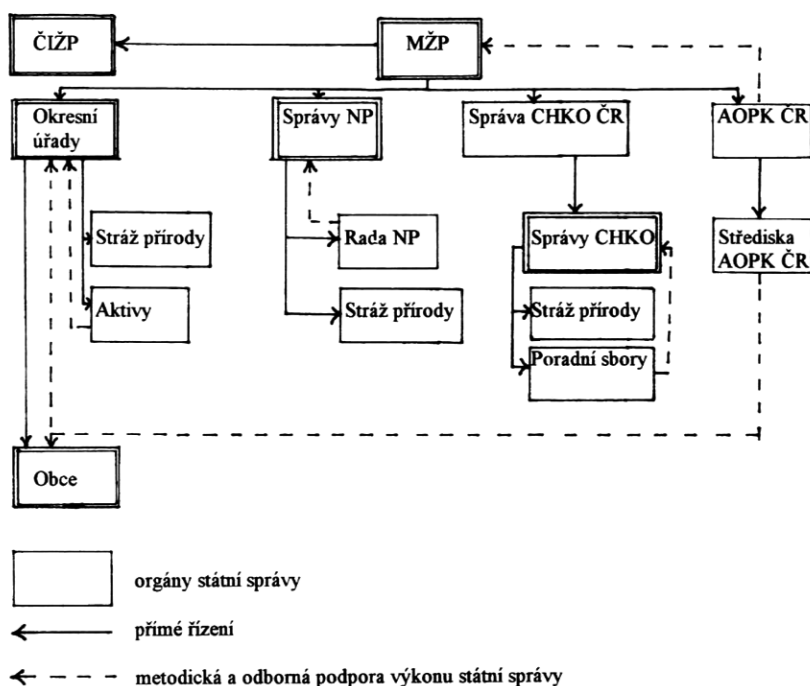

1. Organizace státní správy a odborných organizací ochrany přírody ČR  
 ČIŽP – Česká inspekce životního prostředí, MŽP ČR – Ministerstvo životního prostředí České republiky, NP – Národní park, CHKO – Chráněná krajinná oblast, AOPK ČR – Agentura ochrany přírody a krajiny České republiky

Přenos informací o životním prostředí se děje v několika úrovních, podle toho, komu je určena. Její komunikativnost s adresátem je odvislá od intelektuální výšky příjemce. Proto musíme nejprve stanovit, koho chceme oslovit, a pak teprve oslovit námi vytipovanou skupinu obyvatel.

Mezi nefundovanější šířitele informací týkající se životního prostředí psaným slovem patří **práce uveřejňované v odborných časopisech** (EKOLÓGIA (Bratislava), ŽIVOTNÉ PROSTREDIE, ŽIVA, PLANETA, VESMÍR, OCHRANA PŘÍRODY, NIKA, NATIONAL GEOGRAPHIC, THE GEOGRAPHICAL JOURNAL, LANDSCAPE ECOLOGY a pod.), **monografie** o problematice životního prostředí (Míchal, I., 1994: Ekologická stabilita; Forman, R. T. T., Godron, M.,

1993: Krajinná ekologie; Duvigneaud, P., 1988: Ekologická syntéza a pod.), **studie** soukromých firem, AV ČR, vysokých škol, státních organizací a zájmových skupin. Dále do této skupiny řadíme některé diplomové práce a ostatní studie, které jsou předpokladem k dosažení vědecké hodnoty.

Neméně důležitým šířitelem informací o životním prostředí jsou **učebnice** základních, středních a vysokých škol. Je jasné, že učitelé mají ekologickou a environmentální výchovu nastupujících generací v rukou, a tudíž záleží na jejich přístupu k co neobjektivnějšímu předávání informací svým žákům.

**Mediální přenos**, který hodnotí stav i výhledy přírodních i kulturních ekosystémů, je závislý na zdro-

ji dat a erudici redaktora. Tento může zjevně jasný případ obrátit o 180 stupňů a vytvoří u občana nesprávný pohled na věc. U televize nebo rozhlasu je tato možnost snížena na minimum. Horší situace se rýsuje v tisku, kde mnohdy neobjektivní nebo neprofesionální reportáž zavede čtenáře do slepé uličky.

Nejhorším a nejméně odborným zdrojem informací o životním prostředí je **ústní přenos**. Zde se můžeme často setkat s úmyslným nadhodnocením nebo podhodnocením ekologického jevu či problému.

Druhy informací o životním prostředí:

1. vědecké (odborné články, studie, monografie a pod.),
2. populárně-naučné (časopisy, knihy, semináře, přednášky a pod.),
3. laické (sdělovací prostředky),
4. zavádějící až nepravdivé (není vysvětlena celá problematika, jenom její část, může se vyskytnout od bodu č. 1 až po bod č. 3).

Současné směry informací na území České republiky můžeme rozdělit do několika kategorií. Mezi zdroje informací, které osloví nejvíce obyvatel, patří bezesporu **médiá**: televize, tiskoviny, rozhlas. Informace, které tato médiá přinášejí, můžou být odrazem názorů a postřehů jak odborníků, tak široké veřejnosti. Mnohdy jsou informace týkající se ochrany a tvorby životního prostředí zpracovány redaktory médií a vytváří na věc jejich subjektivní pohled. Do speciální kategorie médií patří přenos informací pomocí počítačové sítě, kde se každý účastník může informovat o stavu životního prostředí.

Další, neméně důležitou kategorií podle velikosti informovaného spektra obyvatel, je **škola**, které pracuje s lidským potenciálem již od dětství. Obecné informace o stavu životního prostředí dodávají žá-

kům základních škol a studentům středních škol učitelé podle metodik a výukového programu stanoveného ministrem školství. Je dobré, že kantorovi zůstává určité množství času na speciální přístup k žákům při řešení otázek problematiky životního prostředí. Naproti tomu na vysokých školách se studenti a učitelé dostávají hlouběji k jádru problémů životního prostředí. Poté se snaží vzájemně hledat východiska z konkrétních problémů a mnozí se po skončení vysokoškolského studia stávají vskutku odborníky.

Třetí skupinu tvoří **státní ochrana přírody** s nejvyšším článkem řetězce – Ministerstvem životního prostředí ČR. Organizaci státní ochrany přírody v České republice dokládá obr. 1. Ze zákona ČNR č. 114/1992 Sb. o ochraně přírody a krajiny ČR vyplývá (§ 72) právo fyzických a právnických osob na informace o ochraně přírody a krajiny, v § 79 se mluví o MŽP ČR jako o ústředním orgánu státní správy ochrany přírody v ČR, koordinátorovi státní vědeckovýzkumné činnosti v oboru ochrany přírody a krajiny, spolupráci s Ministerstvem školství ČR v zajišťování ekologické výchovy a vzdělávání.

Čtvrtým zdrojem informací, rad a zkušeností jsou **skupiny dobrovolných ochránců přírody** (ČSOP, skautské skupiny, Sokol, Děti Země, hnutí Duha apod.) a občanská sdružení, které se vytvořili jako protíváha technokratickým postupům při využívání krajiny.

Do páté kategorie řadí autor skupinu, která disponuje velkým odborným potenciálem, ale oslovuje nejmenší spektrum obyvatel České republiky, a to jsou **ekologicky zaměřené právnické subjekty**. Výstupy firem jsou často předmětem smluv a stávají se mnohdy obchodním tajemstvím. Proto širší veřej-

#### Státní sektor

Min. školství (základní, střední, vysoké školy)  
Min. pro místní rozvoj (územní plány)  
Min. zemědělství (lesní, vodní a zemědělské hospodaření)

AV ČR – Ústavy s problematikou ŽP  
Min. životního prostředí  
Min. dopravy (odbor ŽP)  
Ekologické firmy

#### Smišený sektor

Tisk  
Rozhlas  
Televize

#### Ekologické firmy

#### Nestátní sektor

Ekologické výchovné centra sdružené v PAVUČINĚ SOKOL

ČSOP

Děti Země

GREENPEACE  
DUHA  
Skauting a jiné zájmové organizace  
Ekologické firmy

OBČAN

## 2. Základní zdroje informací o životním prostředí pro občana v České republice

nost nebývá vždy o všech dopadech na životní prostředí informována. Tato role je přisouzena orgánům státní ochrany přírody a samosprávě.

Záleží tedy v první řadě na osobě, která informaci či zprávu šíří, koho chce oslovit, a co tím sleduje. Neméně záleží na příjemci informace, jaké stanovisko zaujme. Těsným kontaktem podavatele a příjemce informací se vytváří vhodné podmínky pro kontrolu zveřejňovaných zpráv. Tyto vazby jsou velmi křehké a fungují výhradně ve vyspělých demokraciích. Proto je žádoucí se podle toho chovat, nejen tak mluvit.

**Peter Mackovčín**

Poznámka autora: *V České republice byla zahájena příprava zákona o přístupu k informacím týkající se životního prostředí formou pracovního materiálu, který je nyní odložen a s jeho uvedením do právního povědomí se v dohledné době nepočítá. Poskytování informací týkajících se životního pro-*

*středí jednotlivými státními institucemi se řeší jejich vlastními vnitřními předpisy.*

#### Literatura

- Duvigneaud, P., 1988: Ekologická syntéza. Academia, Praha, 414 pp.  
Forman, R. T. T., Godron, M., 1993: Krajinová ekologie. Academia a MŽP ČR, Praha, 583 pp.  
Míchal, I., 1992: Obnova ekologické stability lesů. Academia a MŽP ČR, Praha, 169 pp.  
Míchal, I., 1994: Ekologická stabilita. Veronika a MŽP ČR, Brno, 275 pp.

